

**ПАСПОРТ КАЧЕСТВА
КОСОУГОЛЬНАЯ ИНЖЕНЕРНАЯ ДОСКА
«ФРАНЦУЗСКАЯ/АНГЛИЙСКАЯ ЕЛКА»
С СОЕДИНЕНИЕМ «ПАЗ-ГРЕБЕНЬ»**

Номинальные размеры установлены при заводской влажности паркетных планок 6-12%.

1. «Французская ёлка»

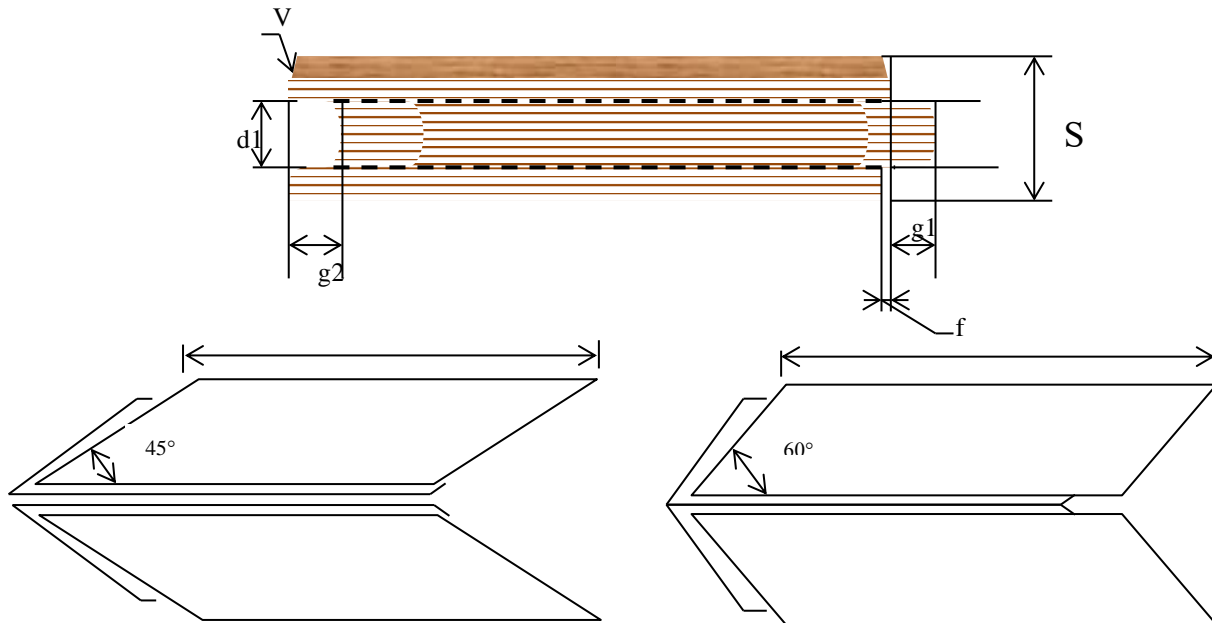

Наименование показателя	Номинальные размеры, мм		Предельные отклонения, мм
Толщина паркета, S	15	18	±0,15
Ширина паркета, b	90, 100, 120, 150		±0,15
Толщина верхнего слоя (ламель дуб), S1	3	6	±0,15
Толщина нижнего слоя (фанера), S2	12		±0,15
Ширина шипа, g1	6		-0,3
Глубина паза, g2	6,3		±0,15
Ширина паза, d1	6,4		-0,6
Уменьшение размера нижней части ламели со стороны скоса верхнего слоя, f	1		±0,1
Фаска по длине, V°	30		
Фаска по ширине, W°	45		
Длина инженерной доски	Длины фиксированные: - при ширине 90 мм длины: 510, 610, 710 мм - при ширине 100 мм длины: 500, 600, 700 мм - при ширине 120 мм длины: 590, 690, 790 мм - при ширине 150 мм длины: 550, 650, 750, 850 мм		

2. «Английская елка»

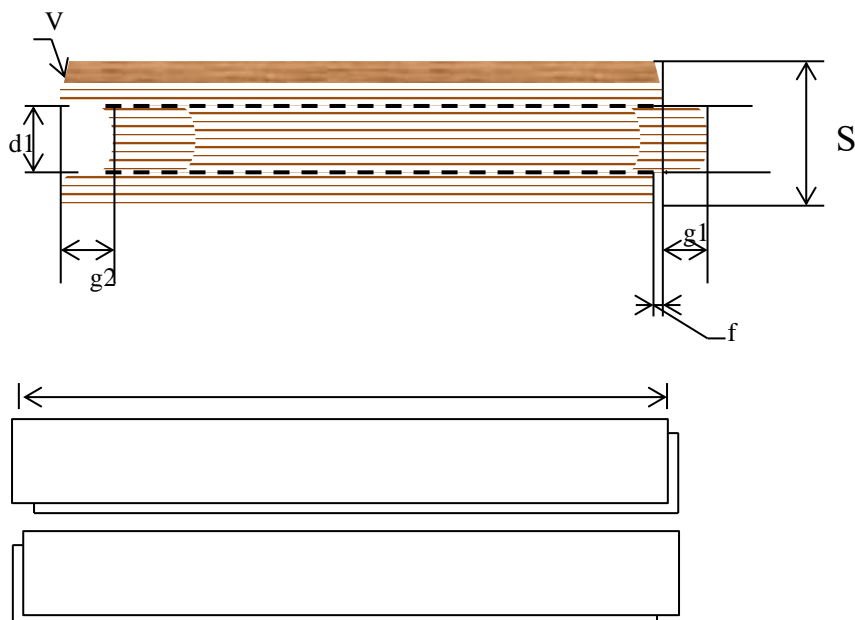

Наименование показателя	Номинальные размеры, мм		Предельные отклонения, мм
Толщина паркета, S	15	18	±0,15
Ширина паркета, b	90, 100, 120, 150		±0,15
Толщина верхнего слоя (ламель дуб), S1	3	6	±0,15
Толщина нижнего слоя (фанера), S2	12		±0,15
Ширина шипа, g1	6		-0,3
Глубина паза, g2	6,3		±0,15
Ширина паза, d1	6,4		-0,6
Уменьшение размера нижней части ламели со стороны скоса верхнего слоя, f	1		±0,1
Фаска по длине, V°	30		
Фаска по ширине, W°	45		
Длина инженерной доски (длина фиксированная)	400, 500, 600, 700, 800, 900		

3. Нормы ограничения пороков древесины на лицевой стороне инженерной доски

Дефект	Селект	Натур	Рустик
Живые сучки	Диаметром не более 5мм на длину до 700 мм – не более 2 шт., более 700 мм – не более 3 шт.	Диаметром от 10 до 20мм на длину до 700 мм – не более 2 шт., более 700 мм – не более 5 шт.	Диаметром не более 50мм число не ограничено
Мертвые сучки (не сквозные, не на торцах, зашпаклеванные)	Нет	Диаметр не более 6 мм	Диаметром не более 15мм на длину до 700 мм – не более 3 шт., от 700 до 1000 мм – не более 5 шт., 1000-1500 мм – не более 7 шт.
Червоточины	Нет	Нет	Нет
Гнилость	Нет	Нет	Нет
Ребристость	Нет	Нет	Нет
Трещинки	Нет	Нет	Нет
Двуцветность (заболонь)	Нет	Небольшой разброс, не более 10% площади	Без ограничений
Многоцветность	Нет	Нет	Нет
Минеральные включения	Нет	Нет	Небольшие
Пестрота	Нет	Небольшая	Небольшая
Механические повреждения, недостриг, вырывы	Нет	Нет	Нет

4. Условия транспортировки изделия:

4.1 Погрузку и разгрузку упаковок (паллет) производить бережно во избежание нарушения целостности упаковки. При неблагоприятных погодных условиях (дождь, туман, мокрый снег) погрузку следует производить в крытых помещениях.

4.2 Перевозку изделия следует производить только на транспорте с закрытым кузовом. В кузове не допускается наличие песка, грязи и воды.

4.3 Перевозка осуществляется в горизонтальном положении на ровном основании. Не допускается укладка упаковок «на ребро» или вертикально на торец.

5. Условия хранения изделия:

5.1. До момента укладки изделие должно храниться в горизонтальном положении в штабелированном виде на ровном, сухом и чистом основании, в помещении с влажностью воздуха 45-60 % и температурой 15-25° С. Не допускается хранение упаковок «на ребре» или вертикально на торец. Общая высота штабеля не должна превышать шестнадцати упаковок.

5.2. Не допускается хранение изделия без упаковки или с поврежденной упаковкой.

5.3. Непосредственно перед паркетными работами для акклиматизации изделия следует перенести в помещение, где он будет уложен на 2-3 дня. При акклиматизации изделия на объекте не допускается вскрытие упаковки или хранение изделия без упаковки.